

Lijzijde:	Kant van de boot waar de wind van af waait.
Opdoeken:	Het netjes ‘oprollen’ van de zeilen. Dit doe je om de boot netjes achter te laten als je niet aan het zeilen bent.
Opschieter:	Methode om aan te leggen. Dit doe je door de boot met de punt in de wind te draaien, waardoor de boot snel vaart mindert.
Opschieten:	Het netjes ‘oprollen’ met grote lussen van de landvasten en overige lijneinden.
Optuigen:	Het zeil- en vaarklaar maken van de boot.
Pikhaak voor:	Bemanningslid op het voordek die losgooit, afduwt, vastlegt of afhoudt.
Schiemannen:	Verzamelnaam voor alle knopen die op of rond het water gebruikt worden.
Schoten:	Lijnen die gebruikt worden om de zeilen te bedienen (besturen).
Schootring:	Ring die de grootschoot aan de giek verbindt
Spiegel:	De achterkant van een boot.
Spring:	De derde lijn om een boot vast te leggen. (naast de voor- en achterlandvast).
Stootwil:	Plastic en met lucht gevuld voorwerp dat ervoor zorgt dat de boot niet beschadigd raakt, als die tegen de wal of andere vaartuigen aan ligt.
Stuurboord:	Rechter kant van een boot (met je gezicht naar de punt).
Vallen:	Lijnen die gebruikt worden om de zeilen te hijsen.

### *Inhoudsopgave*

Voorwoord	pag. 2
Deel 1	
1.1. Het optuigen van een vlet	pag. 3
1.2. Onderdelen van een vlet	pag. 4
1.3. Vlet vastleggen en nachtklaar maken	pag. 6
1.4. Optreden als fokkenist en kunnen roeien	pag. 6
Deel 2	
2.1. Roeicommando's	pag. 7
2.2. Zeilstanden	pag. 8
2.3. Reageren op zeilcommando's	pag. 9
Deel 3	
3.1. Het aanleggen aan hoogerwal	pag.10
3.2. Het afvaren van hoogerwal	pag.12
3.3. De overstag manoeuvre	pag.14
3.4. De gijp manoeuvre	pag.15
3.5. Het stormrondje	pag.16
3.6. Reven	pag.17
Deel 4	
4.1. Het aanleggen aan lagerwal	pag.18
4.2. Het afvaren van lagerwal	pag.19
4.3. De ankermanoeuvre	pag.20
4.4. De man over boord manoeuvre	pag.21
4.5. Wrikken	pag.22
4.6. De sturende werking van de zeilen	pag.23
Schiemannen	pag.24
Woordenlijst	pag.27

## Voorwoord

Dit instructieboekje is gemaakt voor de Zeil-4-daagse van zv Canisius. In dit boekje staat niet alle zeiltheorie beschreven, maar het bevat een beknopte beschrijving van de eerste beginselen van het zeilen. Alle beschreven manoeuvres zijn beschreven vanuit het oogpunt van de roerganger.

Het is zeker de moeite waard om deze functie een keer te vervullen.

Om alle watersporters zoveel mogelijk te laten genieten en om alles veilig te laten verlopen, zijn er een aantal regels.

De belangrijkste zijn:

- 1) Hou rekening met elkaar, dus ook met alle andere vaartuigen.
- 2) Aan boord is er maar een de baas (de instructeur) en daar wordt naar geluisterd. (De belangrijkste reden hiervoor, is simpelweg het voorkomen van ongelukken!)
- 3) Gooi afval weg op de daarvoor bestemde plekken en zeker niet over boord.
- 4) Het is verplicht om voor ieder bemanningslid een zwemvest aan boord te hebben. En als iemand twee van de drie aan heeft (dat zijn: regenjas, regenbroek en laarsen) dan moet hij/zij een zwemvest aan.
- 5) Hou altijd je handen binnen boord, hiermee voorkom je onnodige kneuzingen en andere enge dingen.

Voor al je vragen kun je natuurlijk altijd terecht bij je instructeurs.  
Veel plezier!

## Woordenlijst

Aanslaan v/d zeilen	Vastmaken van de zeilen aan de boot, zodat je kaar bent om de zeilen te gaan hijsen.
Aanvaringspeiling:	Het inschatten of er gevaar bestaat voor een aanvaring met een andere boot.
Achtergrondpeiling:	Door naar een vast punt op de wal te kijken, controleren of de boot stil ligt.
Afslaan:	De zeilen losmaken van de boot.
Bakboord:	Linker kant van een boot, als je met je neus richting de punt van de boot staat.
Blokken:	Katrollen op de boot waar allerlei lijnen doorheen lopen.
Dollen:	IJzeren 'beugels' die je gebruikt bij het roeien.
Dwarspeiling:	Het inschatten van het juiste moment om overstag te gaan, om zo bij de gewenste plaats aan wal aan te komen varen.
Grootschoot:	Lijn voor het bedienen van het grootzeil
Hoofdinstructeur(H.I.)	Opperhoofd van de instructeurs.
Hoosblik:	Soort emmer die gebruikt wordt om te hozen.
Hozen:	Het water uit de boot scheppen.
Huikje:	Afdekzeil voor het grootzeil ( als deze opgedoekt is ).
Koers:	De richting die de boot vaart ten op zichte van de wind.
Landvast:	Lijn die gebruikt wordt om een boot mee vast te leggen aan de wal.
Loefzijde:	Kant waar de wind tegen aan waait.

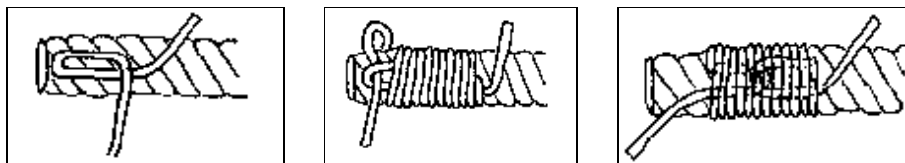

De takeling

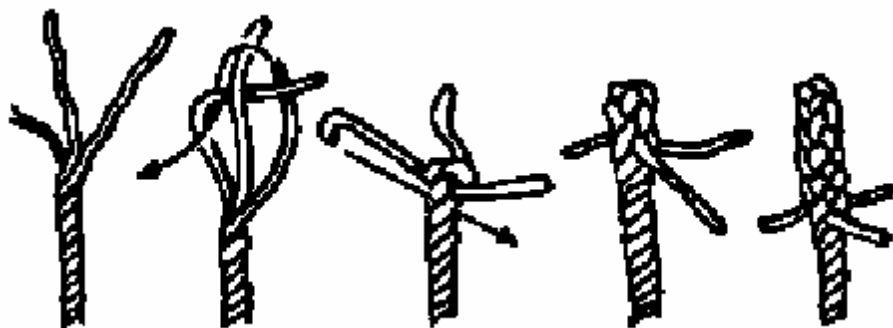

De eindsplits

## Deel 1

### 1.1. Het optuigen van de vlet

Allereerst is het belangrijk om termen als ‘val’, ‘schoot’, ‘fok’, ‘grootzeil’, enzovoort, te kennen en te begrijpen.

Als je bij je boot bent aangekomen controleer je of de belangrijkste materialen aanwezig zijn. Hiervoor kun je het volgende lijstje gebruiken.

- 5 riemen
- 4 dollen
- een fok met schoten en 2 blokken
- een grootzeil
- een **grootschoot** met 2 blokken en een **schootring**
- een borstel en een **hoosblik**
- je instructeur(s)
- je mede-baksleden (de andere cursisten)

Het eerste wat bij optuigen hoort, is het **hozen** van de vlet.

Je haalt één van de voorste vlonders weg, vraagt of iemand aan de stag wil gaan hangen en hozen maar !

Je **slaat** het fok en het grootzeil **aan**. Hoe dat precies moet, leggen je instructeurs je wel uit.

Je mag nooit zonder toestemming van je instructeur de zeilen hijsen, hiervoor moet de boot namelijk eerst in de wind liggen.

Je doet de dollen in de dolpotten en laat ze aan hun kettinkje ‘bungelen’. Laat de dollen nooit rechtop in de dolpotten staan, want je kunt je misschien voorstellen hoe het voelt om twee van die pinnen in je buik te krijgen !!!

Tenslotte zorg je dat alle lijnen netjes **opgeschoten** zijn.

**1.2. Onderdelen van de vlet**

- |                         |                         |
|-------------------------|-------------------------|
| 1. klauwval             | 41. dolboord            |
| 2. vaantje              | 42. boeisel             |
| 3. piekeval             | 43. wantspanner         |
| 4. gaffeldraad          | 44. kim                 |
| 5. marlijn              | 45. vlak                |
| 6. gaffel               | 46. spiegel             |
| 7. tophoek              | 47. skeg                |
| 8. zeillat in zak       | 48. zwaard              |
| 9. kleed                | 49. zwaardbout          |
| 10. BB want             | 50. zwaardloper         |
| 11. kraanlijn           | 51. zwaardk ast         |
| 12. grootzeil           | 52. mastkoker           |
| 13. achterlijk          | 53. mastbout            |
| 14. schoothoek          | 54. grendelbout         |
| 15. wervel              | 55. kikker              |
| 16. pettelijntje        | 56. dol                 |
| 17. giek                | 57. dolpot              |
| 18. grootschoot         | 58. berghout            |
| 19. onderlijk grootzeil | 59. doft                |
| 20. halshoek            | 60. voordek             |
| 21. lummelhout          | 61. luchtkast           |
| 22. voorlijk grootzeil  | 62. mangat              |
| 23. rijglijn            | 63. buikdenning         |
| 24. klauw               | 64. sleepoog            |
| 25. klauwhoek           | 65. hijsogen            |
| 26. strop van gaffel    | 66. grootschootoog      |
| 27. mastring            | 67. leiogen fokkeschoot |
| 28. mast                | 68. landvastogen        |
| 29. fokkeval            | 69. achterdek           |
| 30. voorstag            | 70. wrikgat             |
| 31. fok                 | 71. helmstok            |
| 32. voorlijk fok        | 72. roerkoning          |
| 33. tophoek fok         | 73. roerhaken           |
| 34. halshoek fok        | 74. vingerlingen        |
| 35. onderlijk fok       | 75. roerblad            |
| 36. schoothoek fok      | 76. vlaggestok          |
| 37. fokke schoot        | 77. knop                |
| 38. kettinkje           | 78. vlag                |
| 39. hanekam             | 79. boeg                |
| 40. voorstag spanner    | 80. schootring          |

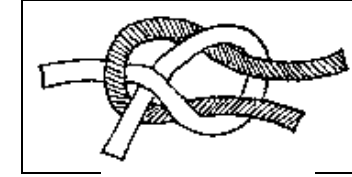

Schootsteek



Trompetsteek

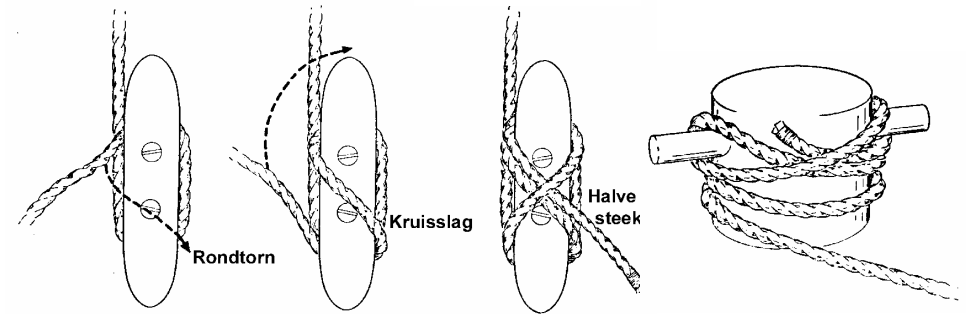

Kikker beleggen

Bolder beleggen

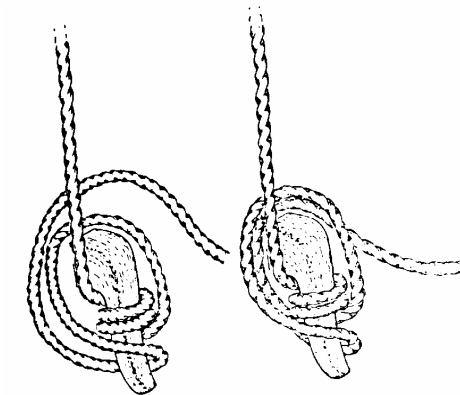

Klamp beleggen

*Schiemannen*

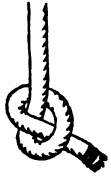

Halve steek



8-knoop

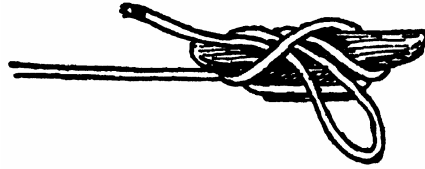

Halve steek met slipsteek



Platte knoop

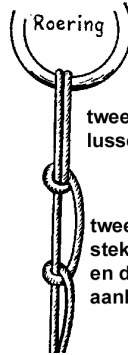
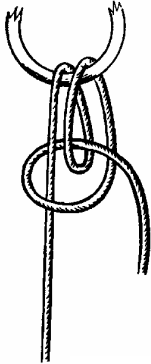

Roering  
twee wijde lussen  
twee halve steken en de laatste aanhalen

Werpanker-steek

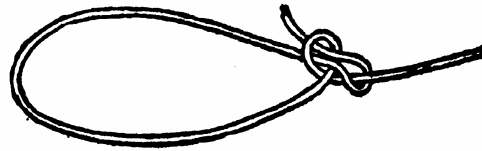

Paalsteek

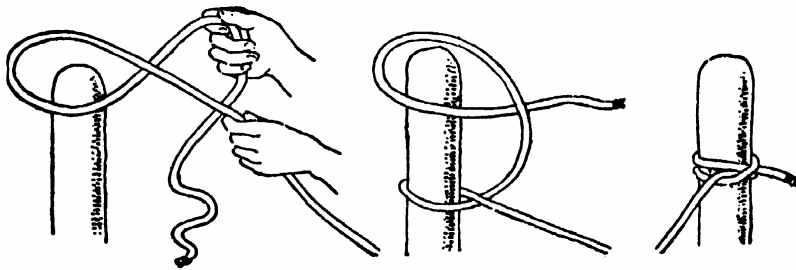

Mastworp

De Lelievlet

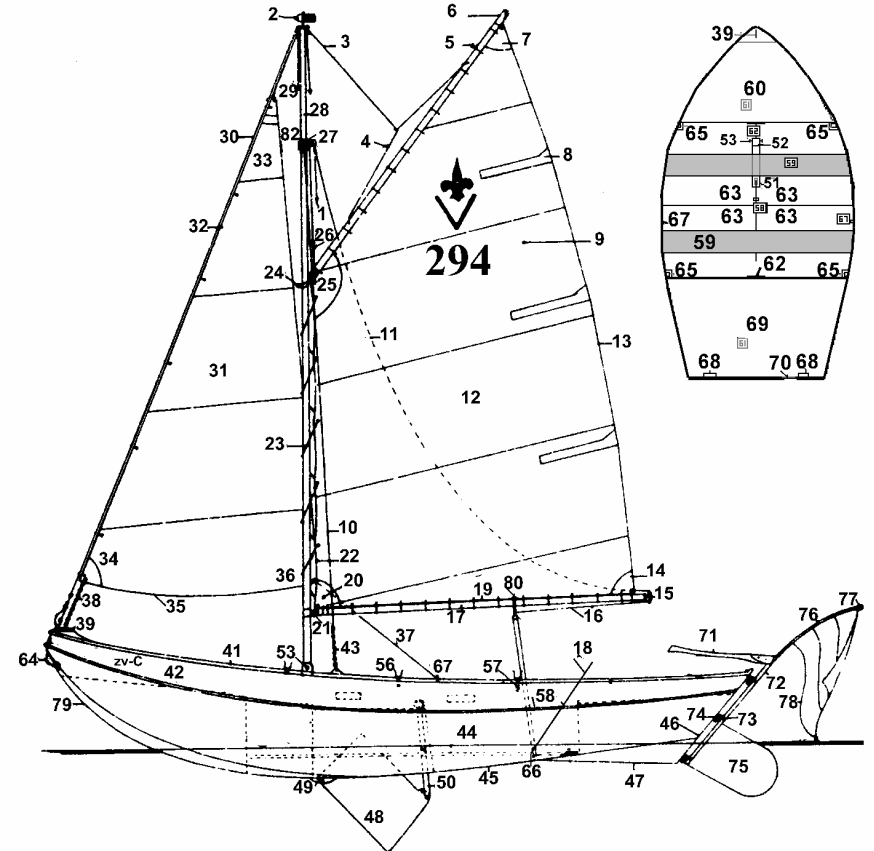

### 1.3. Het vastleggen en nachtklaar maken

De enige manier om een boot goed vast te leggen is:

- De voorlandvast vooruit en niet te kort vast leggen.
- De achterlandvast achteruit en niet te kort vast leggen.
- De derde lijn, de **spring**, van voor naar achter of van achter naar voor vastleggen (vastleggen in de richting waar de wind vandaan komt).
- Je zorgt er altijd voor dat er een of twee **stootwillen** tussen de wal en de boot liggen.

Het nachtklaar maken betekent dat je het fok **afslaat**, het grootzeil netjes **opdoekt** en vast maakt met de grootschoot of beter nog, met zeilbandjes. Het grootzeil dek je nu af met een **huikje** (als die aan boord is). Je haalt de dollen uit de dolpotten en legt ze in de kist.

Je legt alle riemen netjes op een rijtje, maakt de boot schoon met water en borstel (alle rotzooi in een prullenbak).

Tenslotte schiet je alle lijnen weer netjes op en controleer je of de boot goed vast ligt.

Zo zal het in de meeste gevallen zijn

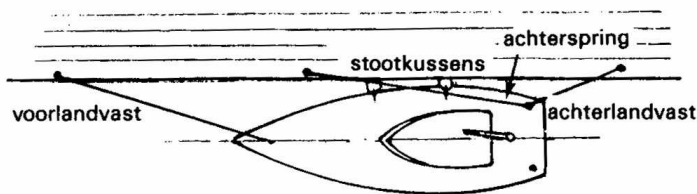

### 1.4. Optreden als fokkenist en kunnen roeien:

Goed opletten in de boot en luisteren naar de instructeurs!

### 4.6. sturende werking van de zeilen

Wanneer je aan het zeilen bent, kan je twee kanten op sturen, naar de wind toe of er van af. Dat heet respectievelijk oploeven en afvallen.

Oploeven: De punt van de boot draait naar de wind toe

Afvallen: De punt van de boot draait van de wind af.

Omdat het grootzeil achter en het fok voor het draaipunt van de boot zit, heeft het grootzeil een oploevende en het fok een afvallende werking.

Je kunt dus oploeven door het grootzeil aan te trekken en het fok te laten vieren; en afvallen door het grootzeil te vieren en het fok aan te trekken.

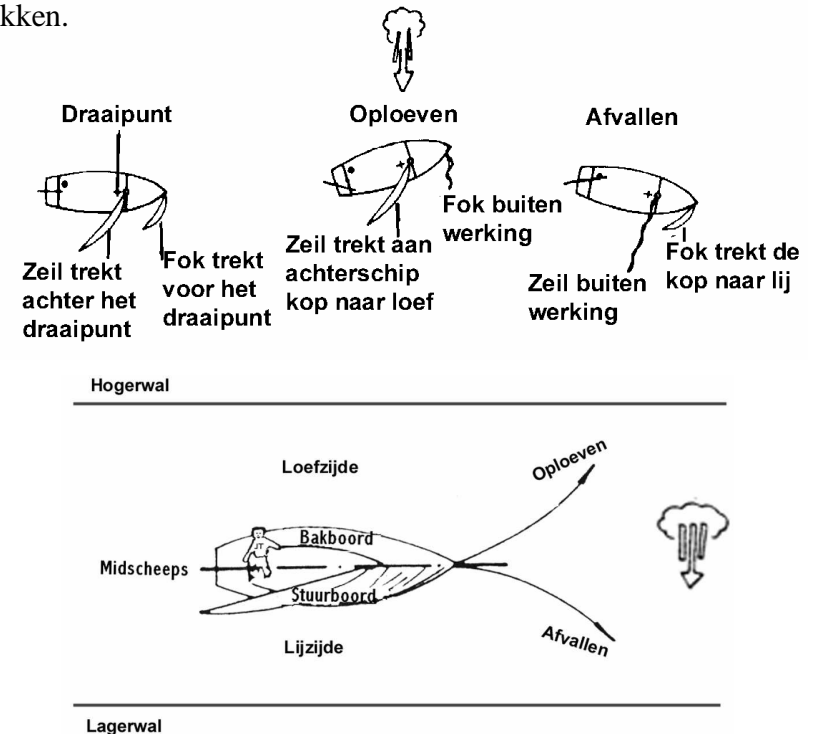

#### 4.5. Wrikken

Wrikken is een bepaalde manier om een vlet vooruit te bewegen. Het is niet zo moeilijk, maar je moet wel even 'de slag' te pakken krijgen.

Je gaat op het achterdek staan en legt je riem in het geultje ( wrikgat, zit in de **spiegel** van de vlet ).

Je steekt je riem schuin in het water en begint 8-jes te draaien, met je beide handen om het uiteinde van de riem.

Als je je even laat helpen door één van je instructeurs, dan heb je het snel onder de knie.

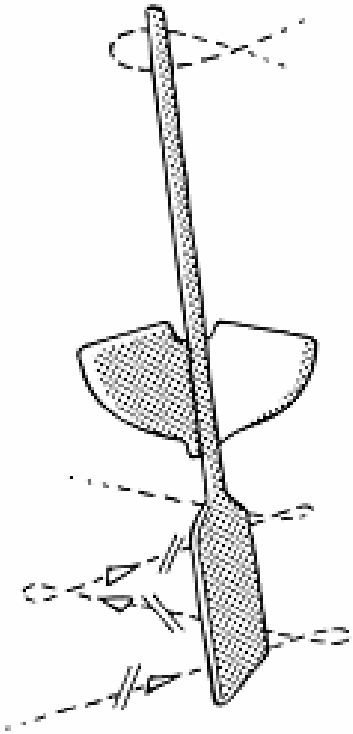

#### Wrikken...

Oefen lichte druk uit met de polsen.  
Aan het einde van de slag het blad terug kantelen.  
De platte kant, die 'onder', dus niet in zicht geweest is, blijft onder.

## Deel 2

### 2.1. Roeicommando's

Riemen.....op:	riemen de hoogte in (verticaal).
Bladen.....gesneden:	scherpe kanten van de bladen wijzen naar voor en naar achter.
Dollen.....in:	dollen in de dolpotten steken.
Dollen.....gericht:	dollen in de lengte richting van de vlet draaien.

**Pikhaak voor** duwt af naar stuur- of bakboord.

Riemen.....toe:	riemen worden in de dollen gelegd.
Beide boorden haalt op en gelijk:	in de roei houding en op 'gelijk' beginnen met roeien.
Op.....riemen:	stoppen met roeien, riemen uit het water (niet uit de dollen).
Laten.....lopen:	Riemen uit de dollen nemen en mee laten slepen door het water (niet vergeten de riemen vast te houden).
Beide boorden.....strijkt...gelijk:	achteruit roeien.

**Bakboord haalt, stuurboord** strijkt: rondje draaien.

Stopt.....af:	riemen dwars op de vlet in het water stilhouden, zo minder je vaart.
Riemen.....geroeid:	riemen uit de dollen en op hun plaats terug leggen.
Dollen.....uit:	dollen uit de dolpotten halen.

## 2.2. Zeilstanden

Je kunt met een zeilboot verschillende **koersen** varen ten opzichte van de wind, hieronder in het plaatje staan ze allemaal.

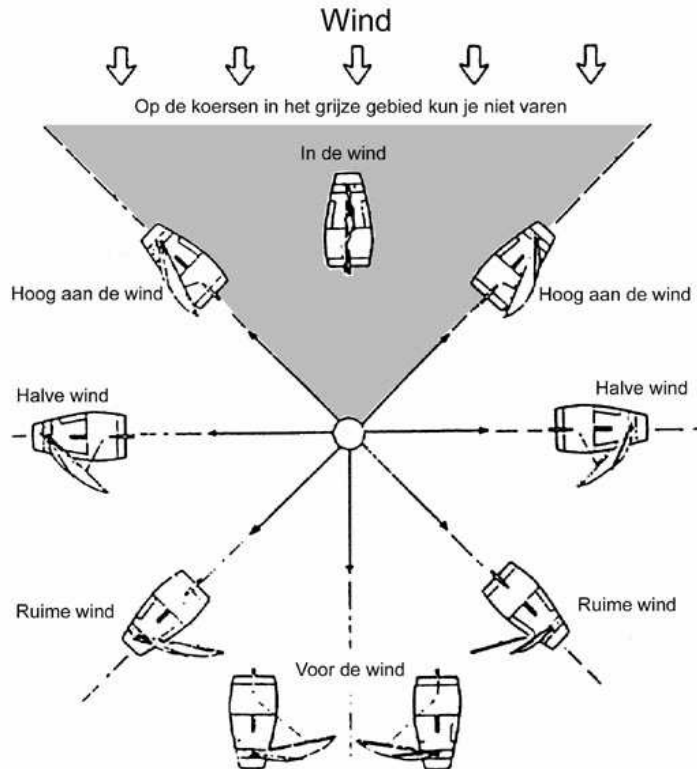

Bij een boot spreekt men van de 'hoge' en de 'lage' kant. Dit houdt verband met de wind. De kant waar het zeil staat noemt men de lage kant (lij) (met uitzondering van zeilstanden bij voor-de-wind en in-de-wind), aan deze kant waait de wind van de boot af. De hoge kant (loef) is waar de wind tegen aan waait. Voor eilanden is dit precies het zelfde. Voor het vaste land is het omgekeerd:  
 Hogerwal: Daar waar de wind vandaan waait.  
 Lagerwal: Daar waar de wind tegen aan waait.

## 4.4. De man over boord manoeuvre

Ook bij deze manoeuvre is een goede taakverdeling noodzakelijk.

Stapsgewijs alle handelingen:

Er klinkt: **MAN OVER BOORD !!!**

1. Iemand roept 'zwem, zwem', terwijl hij wijst en blijft wijzen naar de drenkeling.  
Afvallen tot voor de wind.
2. 3-4 bootlengtes voor de wind doorvaren.
3. Oploeven tot aan de wind.
4. **Dwarspeiling** op de drenkeling maken en overstag gaan.
5. Rustig op een aan-de-windse koers naderen.
6. De drenkeling over de hoge kant (**loef**) en achter de zijstag binnen halen. (anders bestaat b.v. de kans dat je met je boot over de drenkeling heen wordt geblazen.)

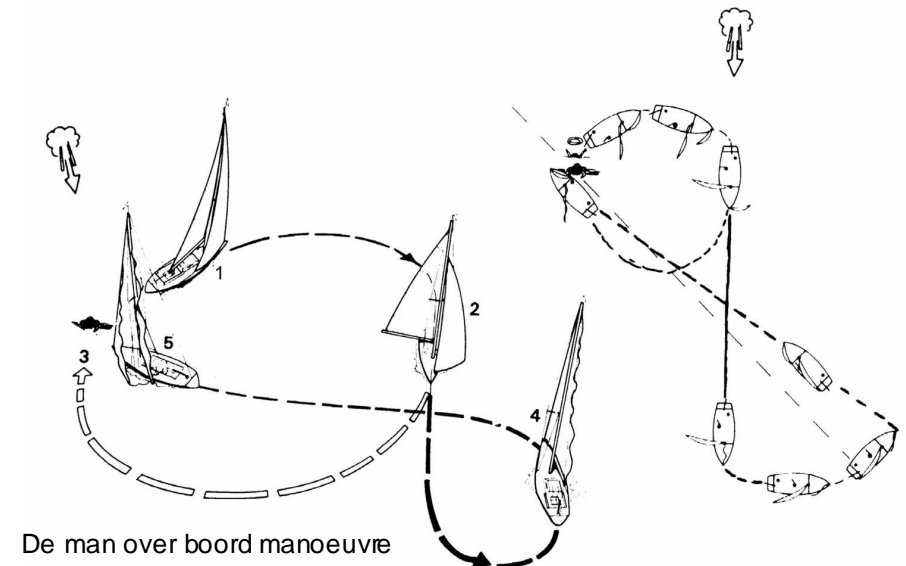

De man over boord manoeuvre

### 4.3. De ankermanoeuvre

Stapsgewijs alle handelingen:

1. Diepte peilen.
2. Anker klaar leggen ( met een lange lijn eraan die aan de boot vastzit ).
3. Fok strijken en fokkezakje maken.
4. Opschieter maken ( vanuit een aan-de-windse koers in de wind gaan liggen ) en wachten tot de boot stil ligt.
5. Anker klaar houden en laten vallen.
6. Lijn laten slippen tot ( officieel ) 6 maal de diepte van het vaarwater.
7. Controleren of het anker vastligt ( en daarmee de boot ) door een **achtergrondpeiling** ( neem een vast punt op de wal en kijk of je ten opzichte van dit punt beweegt ).
8. Grootzeil laten zakken en opdoeken.

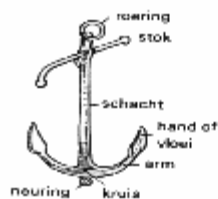

stok anker



klap anker



dreg anker

### 2.3. Reageren op zeilcommando's

De beste manier om de zeilcommando's te leren is gewoon heel goed opletten tijdens de zeilinstructies.

In de delen 3 en 4 staan de meeste zeilcommando's vermeld. Kijk voor de betekenis van de commando's vooral goed naar de plaatjes.

## Deel 3

### 3.1. Het aanleggen aan hogerwal

Bij aanleggen kan ontzettend veel fout gaan, met name door een slechte voorbereiding. Wanneer je jezelf en je bemanning aanleert om alle manoeuvres goed voor te bereiden, zal alles goed en beheerst verlopen.

Aanleggen is het stil leggen van een boot op een van te voren bepaalde plaats. Het stil leggen van een boot is het makkelijkst door in-de-wind of bijna in-de-wind te gaan liggen en dan de zeilen los te laten.

De ideale plaats om aan te leggen is dan ook de hogerwal!

Bij zo'n plaats heb je ook altijd de mogelijkheid om weg te draaien op het moment dat je te hard aan komt varen.

Beter in twee keer goed aanleggen dan in een keer fout!

Hier en op de volgende pagina zal de aanlegmanoeuvre op hogerwal stap voor stap worden besproken. Deze methode heet 'de sliplanding', je kunt hiermee de snelheid van het schip goed regelen.

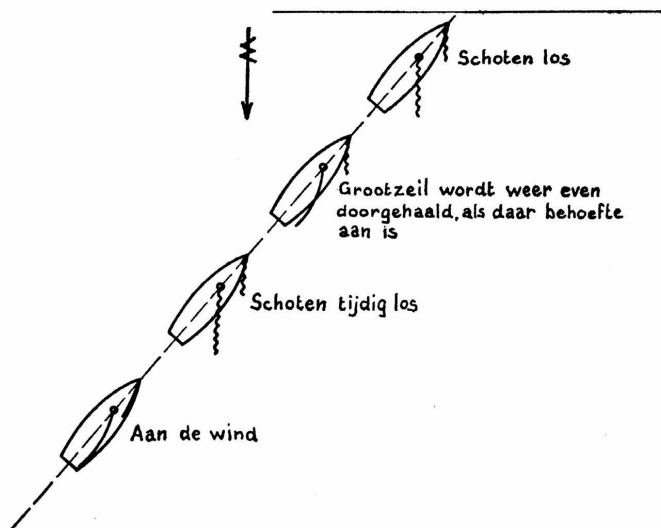

### 4.2. Het afvaren van lagerwal

Het afvaren van lagerwal kost wat moeite en vereist enig inzicht!

Stapsgewijs:

1. Leg de boot zo gunstig mogelijk ten opzichte van de wind (die richting waarbij je de meeste ruimte hebt om weg te varen).
2. Hard afduwen.
3. Fok hijsen.
4. Snelheid maken op het fok.
5. Grootzeil hijsen bij aan-de-windse koers en daarbij je grootschoot loslaten.
6. Als het zeil goed gehesen is: zeilen!

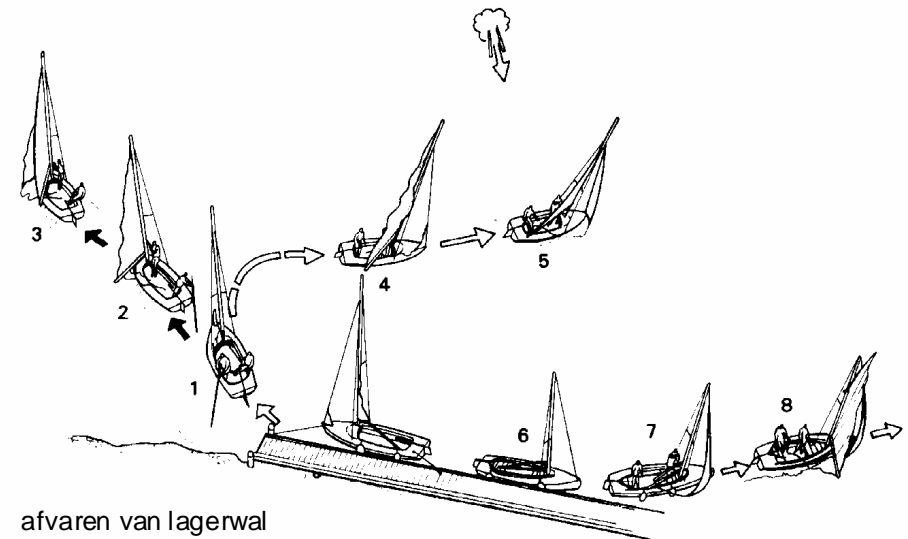

afvaren van lagerwal

## Deel 4

### 4.1. het aanleggen aan lagerwal

Bij het aankomen aan lagerwal (de kant waar de wind naartoe waait) is het niet mogelijk om je de boot stil leggen door de zeilen te laten vieren. Je hebt namelijk de wind in de rug (voor-de-windse koers).

Hier volgen stapsgewijs twee methodes (a en b) om toch aan te kunnen leggen:

1. De voor-de-windse koers veranderen in een aan-de-windse koers en vervolgens, op voldoende afstand van de kant, de boot in-de-wind leggen.
2.
  - a) Grootzeil laten zakken.
  - b) Beide zeilen laten zakken.
3.
  - a) Op het fok de kant naderen.
  - b) Roeiend of wikkend de kant naderen.
4.
  - a) Op tijd het commando 'fok los' geven, of het fok laten zakken.
  - b) -
5. a)/b) De boot afmeren zoals dat hoort.

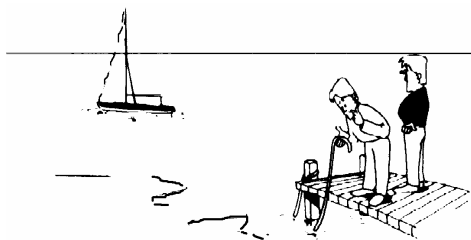

**Weg...!**

De sliplanding:

1. De roerganger verdeelt de taken ( zeilen laten zakken, pikhaakvoor etc. )
2. De roerganger zoekt een goed plaatsje om aan te leggen.
3. Vervolgens vaar je met een aan-de-windse koers op de aanlegplaats af.
4. Je kunt nu vaart minderen door het grootzeil en het fok te laten vieren (beter te vroeg dan te laat. Je kunt altijd weer even de zeilen aantrekken ).
5. Als je dan precies voor de kant stil ligt (er moet eigenlijk een eitje tussen passen), stapt de 'pikhaak voor' van boord met lijn en legt de boot vast.
6. Dan strijk je je fok en laat je daarna het grootzeil zakken.
7. Tenslotte leg je de boot vast zoals dat hoort, doek je het zeil op en maak je een fokke zakje.



### Strijken...

Aan de ingang van de haven stond een bord met: "ZEILEN STRIJKEN!", waarop een van mijn bemanningsleden vroeg "Worden ze hier dan ookgewassen?".

### 3.2. *Het afvaren van hogerwal*

Afvaren van hogerwal is niet moeilijk, maar hier geldt ook weer: zorg dat alles goed is voorbereid.

Als volgt (zie ook tekening op de volgende pagina):

1. Leg de kop van de boot in de wind.
2. Kies over welke boeg je wilt wegvaren en deel dat ook mee. (boeg met de meeste ruimte).(tekening: punt 1)
3. Kijk of alle schoten vrij liggen, want als er een schoot vast zit maak je onverwachts snelheid.
4. Controleer of er genoeg ruimte is om weg te varen.
5. Laat de boot goed hard, in de gewenste richting afduwen.
6. Geef het commando “fok bak”, en laat de punt door de wind draaien (punt2).
7. Wanneer je voldoende door de wind gedraaid bent: “fok over” en grootschoot aantrekken. (punt3)
8. Bij voldoende snelheid trek je de zeilen aan tot ze goed staan en zeil je verder.(punt4)

### 3.6. *Reven*

Reven is het verkleinen van het zeiloppervlak.

Dit is soms nodig bij erg harde wind.

Door te reven wordt de boot beter bestuurbaar en zal minder snel scheef gaan, hetgeen ten goede komt aan de snelheid.

*Je mag nooit reven tijdens het zeilen !!!*

Op een Lelievlet ( en op tal van andere zeilboten ) zit een ‘rolrif’ .

Andere boten hebben weer touwtjes op verschillende plaatsen op het zeil zitten, dit is een ‘bindrif’ .

Hieronder wordt alleen het rolrif uit gelegd.

Om daadwerkelijk te kunnen reven moet je eerst zorgen dat de klauw- en piekeval nergens aan vast zitten. Je zorgt dat je in-de-wind ligt, je hijst de zeilen. Je maakt de grootschoot even los van de grootschootring. Je loopt naar het achterdek, pakt met twee handen de giek goed vast, geeft een harde ruk, terwijl je de giek telkens een kwart slag draait.

Je reeft door tot je de ideale oppervlakte hebt, dan maak je de grootschoot weer vast, op de manier van het plaatje. En je maakt de klauw- en de piekeval weer vast. Wanneer je het grootzeil meer dan twee keer om de giek rolt, moet je de klauw- en piekeval verwisselen op de gaffel.

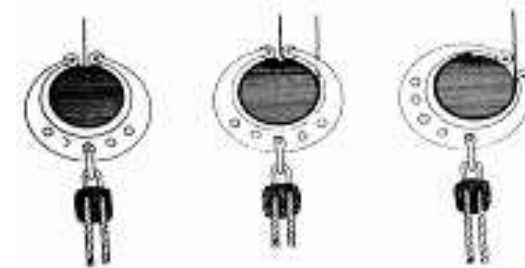

Ongereefd zeil    gereefd zeil    gereefd zeil  
(schootring    (schootring  
niet versted)    versted)

### 3.5. *Het stormrondje*

Wanneer je bij harde wind niet wilt gijpen ( of nog niet kan gijpen ), dan kan je een stormrondje maken.

Ook bij een stormrondje ga je van een voor-de-windse koers met het zeil over de ene boeg naar een voor-de-windse koers met het zeil over de andere boeg.

Kort gezegd:

Je haalt je grootschoot aan ( roer los ), hierdoor draai je een rondje.

In dit rondje ga je overstag. Je laat de grootschoot vieren en zeilt weer rustig door.

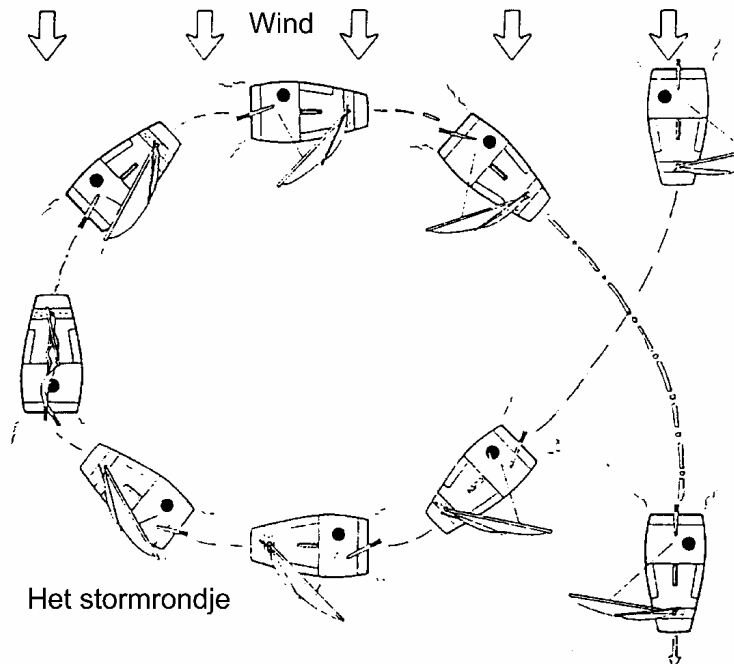

Het afvaren van hogerwal stap voor stap

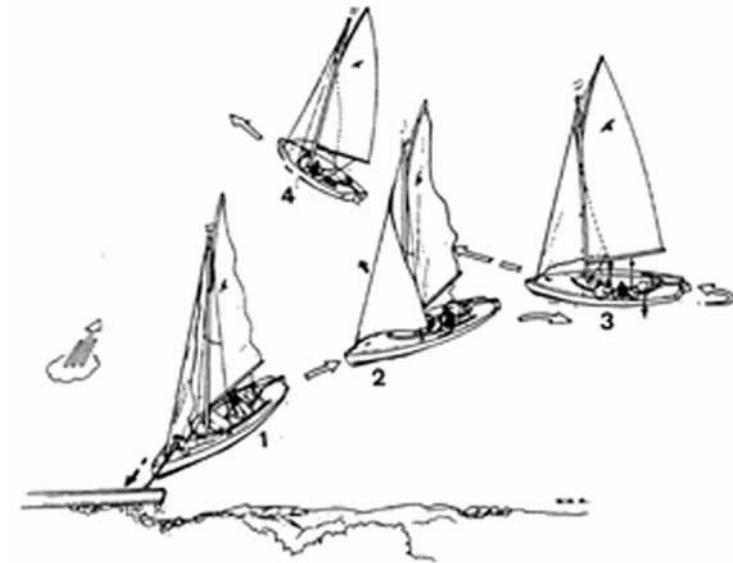

### 3.3. De overstagmanoeuvre

1. Je gaat hoog-aan-de-wind varen.
2. Je kijkt of er aan de hoge kant van je boot (loef) genoeg ruimte is, om overstag te gaan.
3. Dan kondig je luid en duidelijk de overstag aan door te zeggen: “klaar om te wenden”..... “ré”.
4. Geef het commando “fok los”.
5. Draai door de wind door evt. de grootschoot aan te trekken en door het roer te gebruiken.
6. Je kunt op het moment dat je in de wind ligt nog een extra commando geven, waardoor je sneller door de wind draait. Namelijk: “fok bak”, de fokkenist moet dan het fok op de oorspronkelijke wijze weer aantrekken, hierdoor wordt de punt door de wind gedrukt.
7. Als je eenmaal hoog-aan-de-wind over de andere boeg vaart, geef je het commando “fok over”.
8. Als de boot weer voldoende snelheid heeft volgt het commando “fok aan”

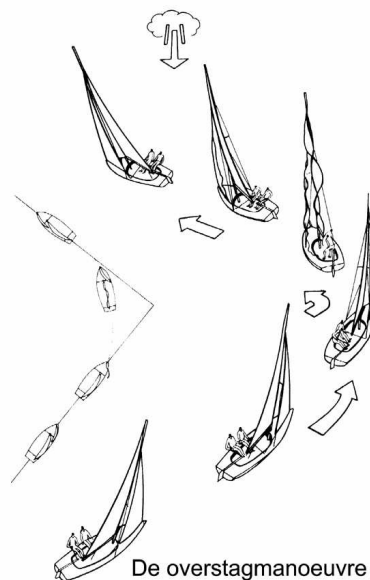

### 3.4. De gijpmanoeuvre

Wanneer je met de kont van je boot door de wind draait, spreekt men van gijpen. Door te gijpen komt het grootzeil na de manoeuvre over de andere boeg te staan. Het grootzeil moet dus bij een voor-de-windse koers binnen gehaald worden en over de andere boeg gevierd worden!

Dit maakt gijpen moeilijk en, als je de manoeuvre niet goed beheerst, ook gevaarlijk.

Hier volgen de handelingen:

1. Je moet eerst precies voor-de-wind varen.  
Dit is te controleren door te kijken of het fok golf (tegen bolt).
2. Vervolgens moet de roerganger de gijp aan kondigen door te zeggen: “klaar voor de gijp”.  
Het is voor alle bemanningsleden enorm belangrijk te weten dat de giek over gaat komen, dit ter voorkoming van gaten in hoofden en zo.
3. Je kunt dan gijpen door de groot schoot snel aan te halen, terwijl je met je rug de boot op koers houdt ( het roer bedient). Tijdens de gijp is het van het grootste belang dat de boot in een rechte lijn, precies voor de wind blijft varen. Dit draagt er toe bij dat de manoeuvre rustig en beheerst verloopt.
4. Op het moment dat de giek over gaat komen, zegt de roerganger: “gijp”.
5. Vervolgens laat de roerganger de grootschoot weer hand over hand uitvieren.
6. Terwijl het grootzeil overkomt, zet de fokkenist het fok aan de andere kant.